

# ДОДАТОК 2. АНКЕТА ПРОВЕДЕННЯ ҐЕНДЕРНОГО АУДИТУ ДОСТУПНОСТІ

Дата проведення аудиту доступності (обстеження):

13.12.2021р.

Назва об'єкту:

КНП КМР «Конотопська міська  
лікарня»

Адреса:

м.Конотоп вул. Б.Олійника 88

Телефон: 0544792227

Факс:

Електронна адреса: [kmlsekretar@ukr.net](mailto:kmlsekretar@ukr.net)

Ім'я і посада керівника установи, де проводився аудит:

Генеральний директор: Кошевецький Ігор  
Віталійович

Ім'я і посада особи, відповідальної від установи за заповнення анкети:

Зав. дорослої поліклініки Кладко Л. С.

Ім'я особи, представника від громадськості, яка заповнювала анкету:

Якубін Микола Борисович

## I. Прилегла територія

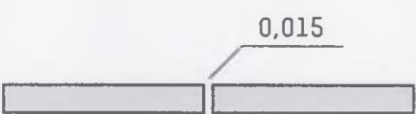
	Предмет огляду	Рисунок – як має бути відповідно до нормативів	При- мітки	Так	Ні
1.	Чи існує облаштована зупинка міського транспорту біля медичного закладу?				Ні
1.0	Чи тротуари та пішохідні доріжки від зупинки до медичного закладу мають рівне покриття, без бар'єрів і перешкод, вибоїн тощо?				Ні
1.1	Чи існують похилі (пандуси) або пониження бордюрів до нульового рівня «0» в усіх місцях перетину пішохідних шляхів/тротуарів з проїжджою частиною (згідно до зразка)? Висота бортового каменю в місцях перетину тротуару з проїзною частиною не повинні перевищувати 0,25 м.				Ні
1.2	Покриття повинне бути рівним, без вибоїн, тріщин тощо, а товщина швів між плитами - не більше 0,015 м.				Ні

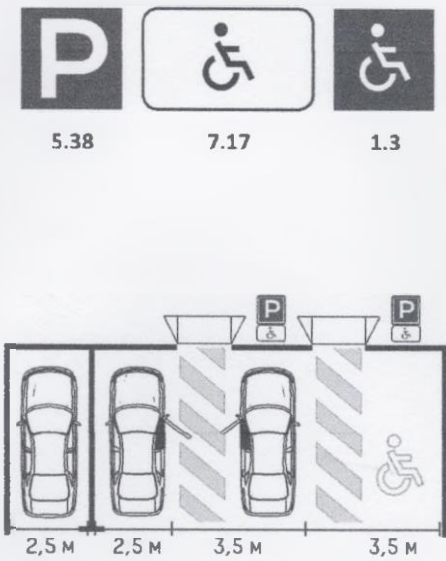

## II. Зона паркування

2.1	<p>Чи є стоянки для автотранспорту на відстані не менше 50 м. При цьому має бути не менше 10% місць для а/т осіб з інвалідністю.</p> <p>Ці місця повинні бути позначені дорожніми знаками:</p> <p>5.38 «Місце для стоянки» з табличкою 7.17 «особа з інвалідністю»</p> <p>Та дорожньою розміткою 1,3, котра позначає місця стоянки транспортних засобів, які перевозять осіб з інвалідністю чи на яких вони пересуваються самостійно.</p> <p>Ширина паркування а/м повинна бути не менше 3,5 м.</p>		Дорожніх знаків немає	Так
-----	---	---	-----------------------	-----

## III. Входи в будівлю

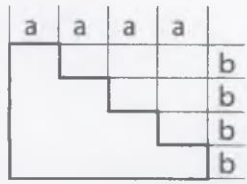
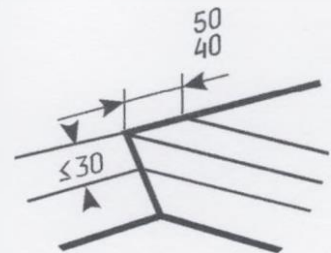
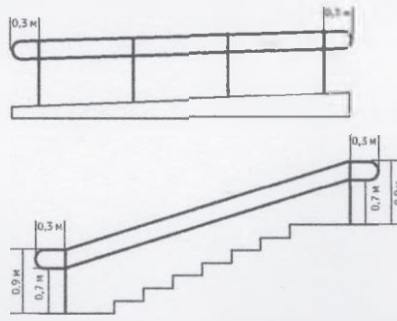
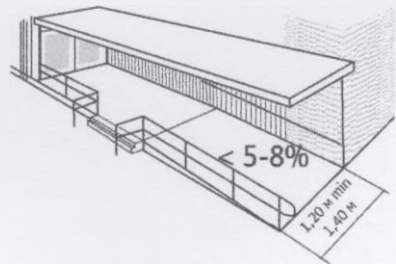
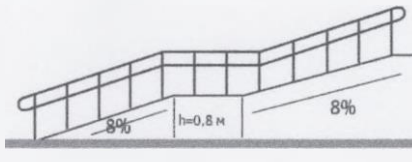
3.1.	<p>Чи є в наявності пристосований для МГН вхід? У будинку повинен бути як мінімум один вхід, пристосований для маломобільних груп населення</p>			Так
2.2	<p>При вході (ззовні) в будинок існує <u>6</u> сходинок</p>			Так

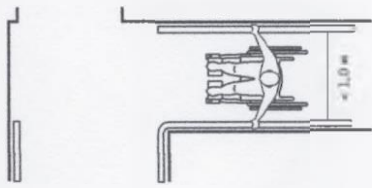
2.3	Чи усі сходи однакові за формою і розміром. Розмір сходинок:		<div style="border: 1px solid black; padding: 2px; width: fit-content;">a=30</div> <div style="border: 1px solid black; padding: 2px; width: fit-content;">b=15</div>	Так	
	Наявність маркування ребер сходинок			Ні	
	Зовнішні сходи і пандуси повинні мати поручні. Завершальні частини поручня повинні бути довші маршу або похилої частини пандуса на 0,3 м.		0,3 м		
	Чи сходи дублюються пандусом?			Так	
	Чи витримані вимоги ДБН щодо пандуса?		Витримані	Так	
	Пандус. Ухил пандуса не більше 8 % (1:12)			Так	

<p>Ширина пандуса повинна бути 1,2 м, але не менше 1,0 м</p>		<p>1,2 м</p>		
<p>Наявність поручнів з обох боків пандуса</p>			<p>Так</p>	
<p>Наявність звукового маячка типу «метроном» при вході в будинок</p>				<p>Ні</p>

#### IV. Вхідна група

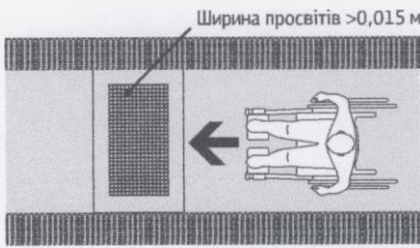
<p>3.1.</p>	<p>Чи є навіс над вхідною площадкою?</p>			<p>Так</p>	
	<p>Вхідна площадка при входах повинна мати: навіс, водовідвід, а залежно від місцевих кліматичних умов - підігрів, що встановлюється завданням на проектування.</p>		<p>без підігріву</p>	<p>Так</p>	
	<p>Чи існують бар'єри в тамбурі? Дренажні і водозбірні ґрати, які встановлюють у підлозі тамбурів або вхідних площадок, повинні бути врівень з поверхнею покриття підлоги. Ширина просвітів їх чарунк не повинна перевищувати 0,015 м.</p>	<p>Дренажні водозбірні ґрати</p> 			<p>Ні</p>

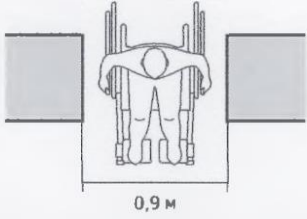
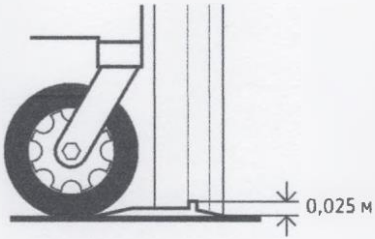
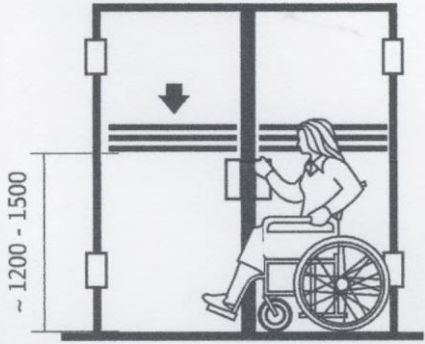
	Ширина дверних і відкритих прорізів у стіні, а також виходів із приміщень і з коридорів у сходову клітку повинна бути не менше 0,9 м.		Так		
	Дверні прорізи не повинні мати порогів і перепадів висот підлоги. За необхідності влаштування порогів їх висота або перепад висот не повинні перевищувати 0,025 м.		0,025 м		
	На прозорих полотнинах дверей повинно бути яскраве контрастне маркування заввишки не менше 0,1 м і завширшки не менше 0,2 м, розташоване на рівні не нижче 1,2 м і не вище 1,5 м від поверхні пішохідного шляху.				Ні
<b>V. Приймальний покій</b>					
3.1.	Наявність туалетних приміщень для відвідувачів		9	Так	
	Санітарно-гігієнічне приміщення облаштоване для МГН		1	Так	
	Чи доступні туалетні приміщення для жінок та чоловіків в кріслах колісних			Так	
	Наявність санітарно-гігієнічного приміщення			Так	

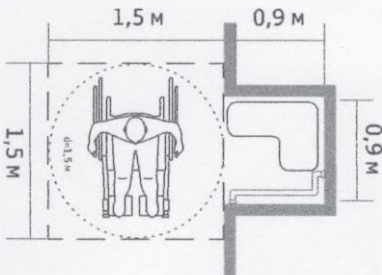
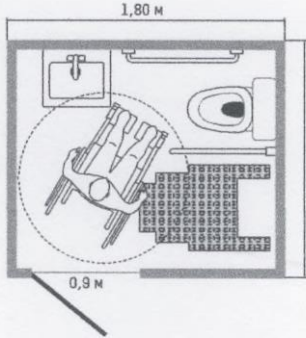
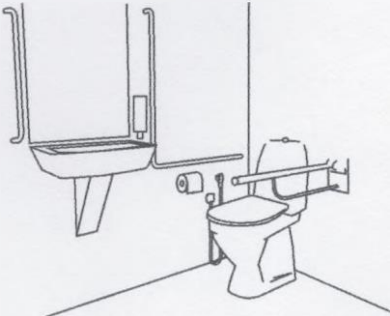
<p>Чи санітарно-гігієнічне приміщення облаштоване для мало мобільних груп населення</p>			<p>Так</p>	
<p>Універсальна кабіна туалету загального користування повинна мати розміри в плані не менше, м: ширина – 1,65, глибина – 1,8. У кабіні поруч з унітазом слід передбачати простір для розміщення крісла-коляски.</p>		<p>Вимогам відповідає</p>	<p>Так</p>	
<p>В універсальній кабіні й інших санітарно-гігієнічних приміщеннях, призначених для користування всіма категоріями громадян, у тому числі жінками та чоловіками з інвалідністю, слід передбачати можливість встановлення в разі потреби поручнів, штанг, поворотних або відкидних сидінь.</p>		<p>Передбачено</p>	<p>Так</p>	

<p>Наявність окремого санітарно-гігієнічного приміщення типу «унісекс» з можливістю користування відвідувачами, зокрема жінками/чоловіками з маленькими дітьми. Сантехнічне обладнання: унітаз, умивальник, допоміжні поручні, дзеркало, незалежне водопостачання до унітазу (на гнучкому шлангу), пеленальний столик. У кабіні поруч з унітазом слід передбачати простір для розміщення крісла-коляски, дитячого візка. Пристрій сигналізації про допомогу</p>		<p>В наявності Сигналізація відсутня</p>	<p>Так</p>
---	--	--	------------

**V. Ліфти**

<p>3.1. Кабіна ліфта, призначеного для користування жінками та чоловіками на кріслі-колясці, повинна мати внутрішні розміри не менше, м: ширина 1,1; глибина- 1,4.</p>	<p>Відповідає вимогам</p>
--	---------------------------

**До уваги!**

Анкета не є сталим документом, це робочий інструмент для проведення ґендерного аудиту доступності. В залежності від цілей аудиту можна наприклад, додати окремий розділ «Медичне устаткування» і зосередити уваги на доступності для жінок з інвалідністю кушеток, мамографа, ваги, для осіб, які користуються коляскою, ходунками; рентгенологічного обладнання з регульованою висотою; гінекологічного крісла;; портативних підлогових й постійних стельових підйомників; а також каталок і носилок і т.д

Під час проведення ґендерного аудиту доступності ми також можемо зосередити увагу на наданні окремих видів послуг.

Наприклад, поліклініка, котра має кілька поверхів, на яких розташовані різні кабінети. Аудитори, після огляду прилеглої території, вхідної групи та ін., відзначають, чи є ліфт до інших поверхів, де знаходяться кабінети, наприклад гінеколога, рентген-кабінет, маніпуляційний і т.д. Яким чином жінки з інвалідністю можуть потрапити до цих кабінетів (якщо нема ліфта)?

Ви можете аналізувати політику закладу з питань доступності послуг для жінок та дівчат з інвалідністю.

Наприклад, в питаннях до адміністрації закладу, ви можете вияснити:

- хто відповідає за забезпечення доступності, підготовку інструкцій та моніторинг їх виконань, навчання персоналу;
- як приймаються рішення про закупівлю доступного обладнання, і хто за це відповідає;
- хто відповідає за підтримання доступного устаткування і доступних оглядових кабінетів в хорошому стані, а також, хто відповідає за правильне їх використання (графік використання);
- хто відповідає за забезпечення персоналом допоміжних послуг (навчання і координація) особам з інвалідністю;
- хто відповідає за підготовку інформації в альтернативних форматах і забезпечення перекладача жестової мови, якщо необхідно.

## ДОДАТОК 3. ОПИТУВАЛЬНИК

### Зразок

**Гендерний вимір доступності при наданні медичних послуг, особливо послуг щодо репродуктивного здоров'я жінок та дівчат з інвалідністю (гінекологічні та акушерські)**

*З метою аналізу ситуації та сприяння покращенню доступу до послуг з планування сім'ї і репродуктивного здоров'я жінок з інвалідністю при проведенні аудиту доступності медичних закладів потрібно звернути увагу на наступні питання:*

1. Чи є « доступний маршрут» до медичного закладу ? ( низькопідлоговий транспорт, адаптована зупинка)

Немає

---

2. Чи є у місті служба « соціальне таксі», завдяки якій жінки з інвалідністю можуть доїхати до медичних закладів чи до місця проведення диспансеризації?

Є

---

3. Чи є можливість у чоловіків та жінок з інвалідністю самостійно скористатись доступним входом/доступом до кабінетів/ лабораторій ? Якщо «ні», хто надає допомогу/супровід?

Є

---

4. Чи є в медичному закладі медичне обладнання, яке пристосоване для жінок з інвалідністю, включаючи мамограф, крісло/ліжко для гінекологічного обстеження, кушетки, акушерські послуги?

Немає

---

5. Якщо так, то на якому поверсі розташовані такі гінекологічні кабінети? Яким чином жінки з інвалідністю можуть потрапити до цих кабінетів (якщо нема ліфта)?

---

■

---

6. Чи є облаштовані туалети для жінок з інвалідністю біля гінекологічних кабінетів/обстеження (на тому ж поверсі)?

---

2

---

7. На якому поверсі розташовані «доступні» туалети? Чи є ліфт у закладі? «Доступні» туалети на поверсі №1.

---

**В наявності 1 ліфт.**

---

8. Чи родові відділення пристосоване для приймання пологів у жінок з інвалідністю? ( кімната, ліжко, крісло, туалет) (обстежується , якщо є допуск до відділення )

---

■

---

9. Чи доступні у денному стаціонарі санітарно-гігієнічні послуги для жінок з інвалідністю?

---

Ні

---

10. Чи проходив медичний персонал навчання щодо допомоги і супроводу жінок з інвалідністю, які знаходяться в гінекологічних/пологових відділеннях щодо допомоги їм з особистою гігієною ?

---

Так

---

11. Чи надається супровід/допомога медичного персоналу жінкам з інвалідністю, які відвідують медичні заклади з дітьми? Якщо, так, хто її надає?

---

## Так. Послуги надає молодша-медична сестра

---

12. Чи використовуються в закладі позначення шрифтом Брайля? Якщо так, де саме?

По всіх відділеннях закладу

---

### Обізнаність медичного персоналу

13. Чи проходив медичний персонал, включаючи лікарів та медсестер, тренінги щодо попередження дискримінації жінок/ дівчат з інвалідністю? Якщо так, то хто їх проводив ?

Ні

---

14. Чи є у закладу медичний персонал, який проходив навчання щодо надання допомоги/ супроводу жінкам з інвалідністю? ( як пересісти з коляски на крісло/ кушетку, техніка переміщення по пандусу/ туалетній кімнаті/ ванній ). Якщо так, хто проводив навчання? Де проходили навчання?

Ні

---

15. Чи є у медичному закладі на постійній основі співробітники зі знанням жестової мови?

Ні

---

16. Чи проходив медичний персонал навчання щодо допомоги і супроводу жінок з інвалідністю, які знаходяться в гінекологічних/ пологових відділеннях щодо допомоги їм з особистою гігієною ?

Так

---

### Доступ до інформації

17. Чи інформація, яка розміщена на сайті медичного закладу доступна для незрячих жінок і чоловіків?

Ні

---

---

---

18. Чи викладена інформація на сайті закладу/ в друкованому вигляді «спрощеною мовою»? ( для тих, хто має інтелектуальну інвалідність)

**Ні**

---

19. Чи існують в закладі інформаційні матеріали для жінок та чоловіків з порушенням зору в доступному форматі ( шрифтом Брайля) ?

**Так**

---

Загальні питання ( при розмові з адміністрацією закладу/ персоналом)

-

---

20. Що, на вашу думку, необхідно, щоб послуги, які надаються в сфері репродуктивного здоров'я для жінок та чоловіків з інвалідністю були більш якісними?

**Бажано мати мамограф та достатнє фінансування медичної галузі**

---

21. Чи є у Вас зацікавленість в отриманні більшої інформації щодо надання послуг з питань репродуктивного здоров'я жінкам та чоловікам з інвалідністю? Якщо так, якої саме? ( навчання –з яких питань; література – з яких питань... іт.д)

---

---